



**РЕПУБЛИКА СРБИЈА
УПРАВА ЗА ЗАЈЕДНИЧКЕ ПОСЛОВЕ
РЕПУБЛИЧКИХ ОРГАНА**

**КОНКУРСНА ДОКУМЕНТАЦИЈА
- ПО ОВЛАШЋЕЊУ МИНИСТАРСТВА ФИНАНСИЈА -**

Предмет: Набавка канцеларијског намештаја

Врста поступка: Јавна набавка мале вредности

**Број јавне
набавке:** 2/2017

I

О П Ш Т И

ПОДАЦИ О ЈАВНОЈ НАБАВЦИ

1. Управа за заједничке послове републичких органа, у складу са чланом 50. Закона о јавним набавкама ("Службени гласник РС", бр. 124/2012, 14/2015 и 68/2015), овлашћена је да спроведе поступак јавне набавке у име и за рачун Министарства финансија Републике Србије, на основу Одлуке о спровођењу поступка јавне набавке од стране више наручилаца број 404-02-102/1/2017 од 09.06.2017. године.

2. Подаци о Наручиоцу:

- Министарство финансија Републике Србије
- Београд, улица Кнеза Милоша 20
- ПИБ: 108213413
- Матични број: 17862146

3. Предмет јавне набавке и врста поступка

Набавка канцеларијског намештаја.

Управа за заједничке послове републичких органа (у даљем тексту: Управа за заједничке послове) спроводи поступак јавне набавке мале вредности, ради закључења уговора о јавној набавци.

4. Контакт:

Особа за контакт: Мила Сашић
Факс: (011) 3615-867

II
ПОДАЦИ
О ПРЕДМЕТУ ЈАВНЕ НАБАВКЕ

1. Опис предмета набавке:

Предмет јавне набавке је набавка канцеларијског намештаја.

2. Назив и ознака из општег речника:

39100000-3 Намештај.

3. Процењена вредност јавне набавке

Укупна процењена вредност јавне набавке износи 1.250.000,00 динара без ПДВ-а.

Врста и опис предмета јавне набавке саставни је део конкурсне документације.

III

ТЕХНИЧКЕ КАРАКТЕРИСТИКЕ

1. Квалитет

Сва понуђена добра морају бити у складу са одредбама Правилника о техничким и другим захтевима за намештај („Службени гласник бр. 56/2009“).

Сва понуђена добра морају испуњавати техничке услове **квалитета Q-1** који се односи на издржљивост, отпорност површине, квалитет материјала и израде, а материјали од којих су понуђена добра израђена морају испуњавати **E1 емисиони услов формалдехида**.

Понуђачи су дужни да на свом меморандуму у **понуди доставе изјаву** о томе да понуђена добра испуњавају наведене захтеве.

Наведена изјава ће бити саставни део уговора.

Испуњеност услова се доказује достављањем атеста за наведене критеријуме приликом испоруке добара.

2. Каталог

Понуђач је дужан да у понуди достави каталоге у којима су јасно обележени производи који се нуде са знаком на који број позиције из Спецификације се односе.

Уколико понуђач нема каталог може доставити у понуди фотографије производа у боји, са јасном знаком на коју се позицију из Спецификације односи приказ са фотографије.

Наручилац задржава право да за понуђене производе (из достављених каталога или фотографија) изврши увид код понуђача.

3. Начин и рок испоруке

Рок испоруке је до 15 дана од закључења уговора.

Понуђач је дужан да приликом испоруке за свако испоручено добро достави гарантни лист и фабричку декларацију.

Испорука добара вршиће се и ван радног времена, викендом или празником уколико наручилац то буде захтевао, без права на увећање накнаде по основу рада ван радног времена.

4. Место испоруке

Место испоруке је у објекту у Београду, улица Сремска број 5.

5. Гарантни рок

Гарантни рок на испоручена добра је 24 месеца, од дана испоруке и монтаже.

6. Начин спровођења контроле и обезбеђивања гаранције квалитета

Наручилац и понуђач ће записнички констатовати преузимање/пријем добара.

У случају записнички утврђених недостатака у квалитету и квантитету испоручених добара, понуђач мора исте отклонити најкасније у року од 5 дана, од дана сачињавања записника о рекламацији или заменити добро на коме је утврђен недостатак у супротном наручилац задржава право да раскине уговор.

7. Безбедносна провера

Понуђач коме буде додељен уговор дужан је да на захтев наручиоца у року од 3 дана од дана закључења уговора, ради безбедносне провере, а у складу са захтевима Министарства унутрашњих послова, достави попуњен Упитник са идентификационим подацима лица ангажованих на извођењу радова као и податке о возилима која ће користити.

IV

УСЛОВИ ЗА УЧЕШЋЕ У ПОСТУПКУ ЈАВНЕ НАБАВКЕ

(члан 75. и 76. Закона о јавним набавкама)

1. ОБАВЕЗНИ УСЛОВИ ИЗ ЧЛАНА 75. ЗЈН

- Да је регистрован код надлежног органа, односно уписан у одговарајући регистар (члан 75. став 1. тачка 1) ЗЈН).

- Да он и његов законски заступник није осуђиван за неко од кривичних дела као члан организоване криминалне групе, да није осуђиван за кривична дела против привреде, кривична дела против животне средине, кривично дело примања или давања мита, кривично дело преваре (члан 75. став 1. тачка 2) ЗЈН).

- Да је измирио доспеле порезе, доприносе и друге јавне дажбине у складу са прописима Републике Србије или стране државе када има седиште на њеној територији (члан 75. став 1. тачка 4) ЗЈН).

- Да је поштовао обавезе које произлазе из важећих прописа о заштити на раду, запошљавању и условима рада, заштити животне средине и да понуђач нема забрану обављања делатности која је на снази у време подношења понуде (члан 75. став 2. ЗЈН).

Доказ за правно лице:	
Доказ за предузетнике:	Попуњена, потписана и оверена Изјава од стране понуђача која је саставни део конкурсне документације.
Доказ за физичко лице:	

ИЗЈАВА

Под пуном материјалном и кривичном одговорношћу понуђач

_____ **ПОТВРЂУЈЕ** да испуњава услове прописане чланом 75. став 1. ЗЈН за учешће у поступку јавне набавке мале вредности број **2 за 2017.** годину, чији је предмет набавка канцеларијског намештаја и то:

1. **Да је регистрован код надлежног органа, односно уписан у одговарајући регистар (члан 75. став 1. тачка 1) ЗЈН).**

2. **Да он и његов законски заступник није осуђиван за неко од кривичних дела као члан организоване криминалне групе, да није осуђиван за кривична дела против привреде, кривична дела против животне средине, кривично дело примања или давања мита, кривично дело преваре (члан 75. став 1. тачка 2) ЗЈН).**

3. **Да је измирио доспеле порезе, доприносе и друге јавне дажбине у складу са прописима Републике Србије или стране државе када има седиште на њеној територији (члан 75. став 1. тачка 4) ЗЈН).**

М.П.

Потпис овлашћеног лица

Датум: _____

ИЗЈАВА

којом понуђач: _____
(назив понуђача)

из _____ под пуном материјалном и кривичном одговорношћу изјављује да је поштовао обавезе које произлазе из важећих прописа о заштити на раду, запошљавању и условима рада и заштити животне средине (члан 75. став 2. ЗЈН).

Потпис овлашћеног лица

М.П.

Датум: _____

ИЗЈАВА

којом понуђач: _____
(назив понуђача)

из _____ под пуном материјалном и кривичном одговорношћу изјављује да нема забрану обављања делатности које је на снази у време подношења понуде (члан 75. став 2. ЗЈН).

Напомена: Понуђач попуњава потписује и оверава Изјаву.

Потпис овлашћеног лица

М.П.

Датум: _____

ИЗЈАВА

Под пуном материјалном и кривичном понуђач _____

_____ **ПОТВРЂУЈЕ** да *подизвођач* испуњава услове прописане чланом 75. став 1. ЗЈН за учешће у поступку јавне набавке мале вредности број **2 за 2017.** годину, чији је предмет Набавка канцеларијског намештаја и то:

1. **Да је регистрован код надлежног органа, односно уписан у одговарајући регистар** (члан 75. став 1. тачка 1) ЗЈН).

- Да он и његов законски заступник није осуђиван за неко од кривичних дела као члан организоване криминалне групе, да није осуђиван за кривична дела
2. **против привреде, кривична дела против животне средине, кривично дело примања или давања мита, кривично дело преваре** (члан 75. став 1. тачка 2) ЗЈН).

3. **Да је измирио доспеле порезе, доприносе и друге јавне дажбине у складу са прописима Републике Србије или стране државе када има седиште на њеној територији** (члан 75. став 1. тачка 4) ЗЈН).

У случају потребе образац копирати.

М.П.

Потпис овлашћеног лица

Датум: _____

ИЗЈАВА
(уколико понуђач подноси понуду са подизвођачем)

којом понуђач _____
(назив понуђача)

из _____ под пуном материјалном и кривичном одговорношћу изјављује да је **подизвођач** _____ из _____ поштовао обавезе које произлазе из важећих прописа о заштити на раду, запошљавању и условима рада и заштити животне средине (члан 75. став 2. ЗЈН).

М.П.

Потпис овлашћеног лица

Датум: _____

ИЗЈАВА
(уколико понуђач подноси понуду са подизвођачем)

којом понуђач _____
(назив понуђача)

из _____ под пуном материјалном и кривичном одговорношћу

изјављује да **подизвођач** _____ из _____

нема забрану обављања делатности које је на снази у време подношења понуде (члан 75. став 2. ЗЈН).

Напомена: Понуђач попуњава потписује и оверава Изјаву.

У случају потребе Изјаву копирати.

Потпис овлашћеног лица

М.П.

Датум: _____

ИЗЈАВА

Под пуном материјалном и кривичном *члан групе*

_____ **ПОТВРЂУЈЕ** да испуњава услове прописане чланом 75. став 1. ЗЈН за учешће у поступку јавне набавке мале вредности број **2 за 2017.** годину, чији је предмет набавка канцеларијског намештаја и то:

1. **Да је регистрован код надлежног органа, односно уписан у одговарајући регистар (члан 75. став 1. тачка 1) ЗЈН).**

- Да он и његов законски заступник није осуђиван за неко од кривичних дела као члан организоване криминалне групе, да није осуђиван за кривична дела
2. **против привреде, кривична дела против животне средине, кривично дело примања или давања мита, кривично дело преваре (члан 75. став 1. тачка 2) ЗЈН).**

3. **Да је измирио доспеле порезе, доприносе и друге јавне дажбине у складу са прописима Републике Србије или стране државе када има седиште на њеној територији (члан 75. став 1. тачка 4) ЗЈН).**

У случају потребе образац копирати.

М.П.

Потпис овлашћеног лица

Датум: _____

ИЗЈАВА

којом члан групе: _____
(назив понуђача)

из _____ под пуном материјалном и кривичном одговорношћу изјављује да је поштовао обавезе које произлазе из важећих прописа о заштити на раду, запошљавању и условима рада и заштити животне средине (члан 75. став 2. ЗН).

Напомена: У случају потребе Изјаву копирати

М.П.

Потпис овлашћеног лица

Датум: _____

ИЗЈАВА

којом члан групе: _____
(назив понуђача)

из _____ под пуном материјалном и кривичном одговорношћу изјављује да нема забрану обављања делатности које је на снази у време подношења понуде (члан 75. став 2. ЗН).

Напомена: Члан групе попуњава потписује и оверава Изјаву.

У случају потребе Изјаву копирати

М.П.

Потпис овлашћеног лица

Датум: _____

2. ДОДАТНИ УСЛОВИ (ЧЛАН 76. ЗАКОНА)

2.1. Финансијски и пословни капацитет

2.1.1. Финансијски капацитет

Рачун понуђача не сме бити ниједан дан у блокади у периоду од 6 месеци који претходи датуму објављивања Позива за подношење понуда на Порталу јавних набавки.

Доказ за правно лице:	
Доказ за предузетнике:	- Потврда Народне банке Србије о броју евидентираних дана блокаде за период 6 месеци пре објављивања позива на Порталу јавних набавки
Доказ за физичко лице:	

2.1.2. Пословни капацитет

Вредност испорученог канцеларијског намештаја у 2016. години у минималном износу од 3.000.000,00 динара, без ПДВ-а.

Доказ за правно лице:	- Попуњен Списак референтних наручилаца и
Доказ за предузетнике:	- фотокопија овереног рачуна од стране наручиоца из којег се види вредност и датум реализације уговора.
Доказ за физичко лице:	

Сертификати

Понуђач треба да поседује важеће сертификате:

- 1) SRPS ISO 9001: Систем менаџмента квалитетом или одговарајуће.
- 2) SRPS ISO 14001: Систем управљања заштитом животне средине или одговарајуће.
- 3) SRPS OHSAS 18001: Систем управљања заштитом здравља и безбедношћу на раду или одговарајуће.

Доказ за правно лице:	Фотокопија важећег сертификата са обимом акредитације које је издало акредитационо тело. Уколико је сертификат на страном језику потребно је да буде преведен на српски језик и оверен од стране судског тумача.
Доказ за предузетнике:	
Доказ за физичко лице:	

2.2 Технички и Кадровски капацитет

2.2.1. Технички капацитет

Понуђач мора да располаже техничким капацитетима и то:

- производна хала мин. 250м²
- магацински простор мин. 200м²
- најмање 2 регистрована затворена доставна возила од 1,2 до 3,5 тона
- машине: хоризонтални форматизер, кантерица и ЦНЦ обрадни центар

Доказ за правно лице:	- Као доказ о поседовању производне хале понуђач попуњава Изјаву на обрасцу изјаве из конкурсне документације;
Доказ за предузетнике:	- Као доказ о поседовању магацинског простора понуђач доставља: власнички лист, уговор о купопродаји или уговор о закупу магацина;
Доказ за физичко лице:	- Као доказ о поседовању возила понуђач доставља: копију саобраћајне дозволе, очитану саобраћајну дозволу, фотокопију полисе осигурања, а уколико возило није у својини понуђача и копију уговора који представља неки од наведених правних основа за поседовање возила;
	- Као доказ да поседује машине понуђач доставља: фотокопије Извода из пописне листе, са стањем на дан 31.12.2016. године која мора да садржи: прву страну, последњу страну са потписима чланова пописне Комисије и стране на којима су назначени захтевани технички капацитети. Понуђач је дужан да сваку страну овери печатом, стави потпис одговорног лица и да видно означи захтеване техничке капацитете. За опрему (техничке капацитете) купљену у 2017. години доставља се фотокопија фактуре (са јасно назначеним позицијама захтеваних техничких капацитета).

2.2.2. Кадровски капацитет

Понуђач мора да има најмање 20 запослених од којих најмање 1 (једног) дипломираног инжењера шумарства.

Запослена лица код понуђача су лица која су у радном односу код понуђача као и лица која је понуђач ангажовао по основу уговора о привременим и повременим пословима.

Доказ за правно лице:	- Изјава на обрасцу из конкурсне документације и
Доказ за предузетнике:	- Фотокопија дипломе или потврда факултета за инжењера шумарства и копију обрасца М-3а, М или другог одговарајућег образаца из кога се види да је понуђач пријавио запосленог инжењера на пензијско и инвалидско осигурање.
Доказ за физичко лице:	

УСЛОВИ КОЈЕ МОРА ДА ИСПУНИ ПОНУЂАЧ АКО ИЗВРШЕЊЕ НАБАВКЕ ДЕЛИМИЧНО ПОВЕРАВА ПОДИЗВОЂАЧУ

2. Услови које мора да испуни понуђач ако извршење набавке делимично поверава подизвођачу

Понуђач је дужан да у понуди наведе да ли ће извршење јавне набавке делимично поверити подизвођачу.

Ако понуђач у понуди наведе да ће делимично извршење набавке поверити подизвођачу дужан је да наведе проценат укупне вредности набавке који ће поверити подизвођачу, а који не може бити већи од 50 % као и део предмета набавке који ће извршити преко подизвођача.

Ако понуђач у понуди наведе да ће делимично извршење набавке поверити подизвођачу, дужан је да наведе назив подизвођача, а уколико уговор између наручиоца и понуђача буде закључен, тај подизвођач ће бити наведен у уговору. Понуђач је дужан да наручиоцу, на његов захтев, омогући приступ код подизвођача ради утврђивања испуњености услова.

Понуђач је дужан да за подизвођаче достави изјаву која је саставни део конкурсне документације.

Понуђач у потпуности одговара наручиоцу за извршење обавеза из поступка јавне набавке, односно за извршење уговорних обавеза, без обзира на број подизвођача.

Доказ: Попуњена, потписана и оверена Изјава понуђача

3. Услови које мора да испуни сваки од понуђача из групе понуђача

Понуду може поднети група понуђача.

Сваки понуђач из групе понуђача мора да достави изјаву о испуњености обавезних услова (чл. 75. и ЗЈН) која је саставни део конкурсне документације.

Саставни део заједничке понуде је споразум којим се понуђачи из групе међусобно и према наручиоцу обавезују на извршење јавне набавке, а који садржи:

1) податке о члану групе који ће бити носилац посла, односно који ће поднети понуду и који ће заступати групу понуђача пред наручиоцем;

2) опис послова сваког од понуђача из групе понуђача у извршењу уговора.

Понуђачи који поднесу заједничку понуду одговарају неограничено солидарно према наручиоцу.

Доказ: Споразум понуђача доставити у понуди Изјава о испуњености обавезних услова која је саставни део конкурсне документације
--

Докази о испуњености услова могу се достављати у неоввереним копијама, осим ако другачије није одређено конкурсном документацијом.

Понуђач је дужан да без одлагања писмено обавести наручиоца о било којој промени у вези са испуњеношћу услова из поступка јавне набавке, која наступи до доношења одлуке, односно закључења уговора, односно током важења уговора о јавној набавци и да је документује на прописани начин.

2.1.2. ПОСЛОВНИ КАПАЦИТЕТ

Ред. бр.	Списак референтних наручилаца – купаца	Назив и датум закључења уговора	Вредност испоручених добара без ПДВ-а
	1	2	3
1.			
2.			
3.			
4.			
5.			
6.			
7.			
8.			
9.			
10.			
У к у п н о:			

Доказ: Фотокопија овереног рачуна од стране наручиоца.

М.П.

Потпис овлашћеног лица

2.2.1. ТЕХНИЧКИ КАПАЦИТЕТ

ИЗЈАВА О ПРОИЗВОДНОЈ ХАЛИ

Изјављујем да поседујем производну халу на адреси

површине _____ м²

(Уписати)

Напомена: Понуђач треба да поседује производну халу минимум 250м².

М.П.

Потпис овлашћеног лица

**ИЗЈАВА
О МАГАЦИНСКОМ ПРОСТОРУ**

Изјављујем да поседујем магацински простор на адреси

површине _____ м²

(Уписати)

Напомена: Понуђач треба да поседује магацински простор минимум 200м².

М.П.

Потпис овлашћеног лица

РЕГИСТРОВАНА ЗАТВОРЕНА ДОСТАВНА ВОЗИЛА ОД 1,2 ДО 3,5 ТОНЕ

Ред. Бр.	Марка, тип и регистарски број возила	Правни основ коришћења (својина, лизинг или закуп)
1.		
2.		

М.П.**Потпис овлашћеног лица**

2.2.2. Кадровски капацитет

ИЗЈАВА **о испуњености кадровског капацитета**

Изјављујем под кривичном и материјалном одговорношћу да имам 20 запослених од којих најмање 1 (једног) дипломираног инжењера шумарства.

Датум: _____

М.П.

Потпис овлашћеног лица

ИЗЈАВА

У предметној јавној набавци делимично поверавам подизвођачу _____ %
укупне вредности набавке, а што се односи на: _____

Напомена: Делимично извршење набавке које ће бити поверено подизвођачу не може бити веће од 50% од укупне вредности набавке. Понуђач је дужан да наведе део предмета набавке који ће извршити преко подизвођача.

М.П.

Потпис овлашћеног лица

Датум: _____

V

УПУТСТВО ПОНУЂАЧИМА КАКО ДА САЧИНЕ ПОНУДУ

1. Подаци о језику

Понуда мора бити сачињена на српском језику.

Сва документа у понуди морају бити на српском језику.

Уколико је документ на страном језику, мора бити преведен на српски језик и оверен од стране судског тумача.

2. Посебни захтеви наручиоца у погледу начина припремања понуде

Понуда се саставља тако што понуђач уписује тражене податке у обрасце који су саставни део конкурсне документације.

Пожељно је да сви документи поднети у понуди буду повезани у целину и запечаћени, тако да се не могу накнадно убацивати, одстрањивати или замењивати појединачни листови, односно прилози, а да се видно не оштете листови или печат.

Понуђач је дужан да у понуди наведе да ли ће извршење јавне набавке делимично поверити подизвођачу.

Ако понуђач у понуди наведе да ће делимично извршење набавке поверити подизвођачу, дужан је да наведе назив подизвођача, а уколико уговор између наручиоца и понуђача буде закључен, тај подизвођач ће бити наведен у уговору.

Уколико понуду доставља група понуђача саставни део заједничке понуде је споразум којим се понуђачи из групе међусобно и према наручиоцу обавезују на извршење јавне набавке, а који обавезно садржи:

1) податке о члану групе који ће бити носилац посла, односно који ће поднети понуду и који ће заступати групу понуђача пред наручиоцем;

2) опис послова сваког од понуђача из групе понуђача у извршењу уговора.

Споразумом се уређују и друга питања која наручилац одреди конкурсном документацијом.

Наручилац не може од групе понуђача да захтева да се повезују у одређени правни облик како би могли да поднесу заједничку понуду.

Уколико понуду подноси група понуђача све обрасце потписује члан групе који ће бити носилац посла који подноси понуду и заступа групу понуђача пред наручиоцем. У том случају образац „Подаци о понуђачу“ се не попуњава.

Изјаве које се односе на испуњење обавезних услова, чување поверљивих података, и подношење независне понуде, дате под материјалном и кривичном одговорношћу попуњавају, потписују и оверавају овлашћена лица свих чланова групе.

Изјаве које се односе на испуњење додатних услова дате под кривичном и материјалном одговорношћу потписује и оверава овлашћено лице члана групе који ће бити носилац посла.

3. Подношење понуде

Понуђач понуду подноси непосредно или путем поште.

Уколико понуђач понуду подноси путем поште мора да обезбеди да иста буде примљена од стране наручиоца до датума и часа назначеног у позиву за подношење понуде.

Понуде се достављају у писаном облику на српском језику у затвореној коверти или кутији, затворене на начин да се приликом отварања понуде може са сигурношћу утврдити да се први пут отвара.

Понуде се достављају на адресу: Управа за заједничке послове републичких органа, Београд, Немањина 22-26, I спрат, канцеларија бр. 14. Коверат или кутија са понудом на предњој страни мора имати писани текст "ПОНУДА-НЕ ОТВАРАЈ", назив и број јавне набавке, а на полеђини назив, број телефона и адреса понуђача.

Неблаговременом ће се сматрати понуда која није примљена од стране наручиоца до назначеног датума и часа.

Наручилац ће, по окончању поступка јавног отварања понуда, вратити понуђачима, неотворене, све неблагоприятно поднете понуде, са знаком да су поднете неблагоприятно.

Понуђач може да поднесе само једну понуду.

4. Понуда са варијантама није дозвољена

5. Начин измене, допуне и опозива понуде

Понуђач може у року за подношење понуде да измени, допуни или опозове своју понуду и то непосредно или путем поште, на начин који је одређен за подношење понуде, са јасном знаком који део понуде мења односно која документа накнадно доставља.

6. Обавештење понуђачу у вези подношења понуде

Понуђач који је самостално поднео понуду не може истовремено да учествује у заједничкој понуди или као подизвођач, нити да учествује у више заједничких понуда.

7. Подизвођач

Понуђач је дужан да у понуди наведе да ли ће извршење јавне набавке делимично поверити подизвођачу.

Ако понуђач у понуди наведе да ће делимично извршење набавке поверити подизвођачу дужан је да наведе проценат укупне вредности набавке који ће поверити подизвођачу, а који не може бити већи од 50 % као и део предмета набавке који ће извршити преко подизвођача.

Ако понуђач у понуди наведе да ће делимично извршење набавке поверити подизвођачу, дужан је да наведе назив подизвођача, а уколико уговор између наручиоца и понуђача буде закључен, тај подизвођач ће бити наведен у уговору.

Понуђач је дужан да наручиоцу, на његов захтев, омогући приступ код подизвођача ради утврђивања испуњености услова.

Понуђач је дужан да за подизвођача достави изјаву о испуњености обавезних услова, која је саставни део конкурсне документације.

Понуђач у потпуности одговара наручиоцу за извршење обавеза из поступка јавне набавке, односно за извршење уговорних обавеза, без обзира на број подизвођача.

8. Обавештење о саставном делу заједничке понуде

Саставни део заједничке понуде је споразум којим се понуђачи из групе међусобно и према наручиоцу обавезују на извршење јавне набавке, а који обавезно садржи:

1) податке о члану групе који ће бити носилац посла, односно који ће поднети понуду и који ће заступати групу понуђача пред наручиоцем;

2) опис послова сваког од понуђача из групе понуђача у извршењу уговора.

Споразумом се уређују и друга питања која наручилац одреди конкурсном документацијом.

Наручилац не може од групе понуђача да захтева да се повезују у одређени правни облик како би могли да поднесу заједничку понуду.

9. Валута

Цена мора бити изражена у динарима, без ПДВ-а, FCO наручилац. Цена је фиксна и не може се мењати за све време важења уговора.

У цену добара урачунати и све зависне трошкове (транспорт, испорука, монтажа...).

Уколико постоји потреба за набавком добара која нису предвиђена Спецификацијом, а по функцији су сродна осталим добрима који су предмет набавке Понуђач може извршити набавку и испоруку поменутих добара по претходно прибављеној сагласности овлашћеног лица Наручиоца.

10. Начин и услови плаћања

Плаћање ће се вршити у року од 30 дана од дана службеног пријема фактуре од стране наручиоца. Фактура мора да садржи број и датум закљученог уговора.

Обавезе Наручиоца које доспевају у наредној буџетској години биће реализоване највише до износа средстава која ће Наручиоцу бити одобрена за наредну буџетску годину.

11. Средства финансијског обезбеђења

11.1 Понуђач је дужан да у понуди достави:

- **Попуњену сопствену меницу за озбиљност понуде** у висини од 10% од вредности понуде без ПДВ-а, потписану и оверену, од стране лица овлашћеног за заступање и регистровану у складу са чланом 47а Закона о платном промету („Службени лист СРЈ“ бр. 3/2002 и 5/2003 и „Сл. гласник РС“ бр. 43/2004, 62/2006, 111/2009, 31/2011, 139/2014 и други) и Одлуком НБС о ближим условима, садржини и начину вођења Регистра меница и овлашћења („Службени гласник РС“ бр. 56/2011, 80/2015 и 76/2016).

- Менично овлашћење да се меница у висини од 10% од вредности понуде без ПДВ-а, без сагласности понуђача може поднети на наплату у року који мора да траје најмање колико и рок важења понуде, који понуђач уписује у обрасцу понуде (**Рок важења понуде**), у случају да понуђач по истеку рока за подношење понуде измени, допуни, опозове своју понуду или не закључи уговор о јавној набавци а његова је понуда оцењена као најповољнија или не поднесе средство финансијског обезбеђења прописано конкурсном документацијом.

- Потврду о регистрацији менице;

- Копију картона депонованих потписа код банке на којим се јасно виде депоновани потпис и печат понуђача, оверен печатом банке са датумом овере не старијим од 30 дана од дана отварања понуда.

Потпис овлашћеног лица на меници и меничном овлашћењу мора бити идентичан са потписом у картону депонованих потписа. У случају промене лица овлашћеног за заступање, менично овлашћење остаје на снази.

РЕПУБЛИКА СРБИЈА у Београду 30 — износ бројевима

ПЛАТИТЕ ЗА ОВУ једину МЕНИЦУ

ПО НАРЕДБИ Управе за заједничке послове републичких органа — износ од

ВРЕДНОСТ ПРИМЛЕНА И СТАВИТЕ ИСТУ У РАЧУН **нама** БЕЖИТАЛ **без протеста**

ТРАСАТУ ТРАКАНТ

СЕРИЈА АВ

ПЛАЋАЊЕ

ИЗДАЈЕ НАРОДНА БАНКА СРБИЈЕ

датум издавања менице

назив, адреса, потпис овлашћеног лица, печат

Напомена: Модел како треба попуњити сопствену меницу

11.2. Понуђач коме буде додељен уговор дужан је да у тренутку закључења уговора достави Наручиоцу:

- **Попуњену сопствену меницу за добро извршење посла**, у висини од 10% од укупне уговорене цене потписану и оверену, од стране лица овлашћеног за заступање и регистровану у складу са чланом 47а Закона о платном промету („Службени лист СРЈ“ бр. 3/2002 и 5/2003 и „Сл. гласник РС“ бр. 43/2004, 62/2006, 111/2009, 31/2011, 139/2014 и други) и Одлуком НБС о ближим условима, садржини и начину вођења Регистра меница и овлашћења („Службени гласник РС“ бр. 56/2011, 80/2015 и 76/2016).

- Менично овлашћење да се меница у висини од 10% од укупно уговорене цене без ПДВ-а, без сагласности понуђача може поднети на наплату у року који траје 30 дана дуже од истека рока за испуњење уговорних обавеза, у случају неизвршења уговорних обавеза.

- Потврду о регистрацији менице,

- Копију картона депонованих потписа код банке на којим се јасно виде депоновани потпис и печат понуђача, оверен печатом банке са датумом овере (овера не старија од 30 дана, од дана закључења уговора).

Потпис овлашћеног лица на меници и меничном овлашћењу мора бити идентичан са потписом у картону депонованих потписа.

У случају промене лица овлашћеног за заступање, менично овлашћење остаје на снази.

11.3. Оригинал банкарска гаранција за отклањање недостатака у гарантном року

Понуђач којем је додељен уговор је дужан да у тренутку примопредаје предмета уговора, као средство финансијског обезбеђења преда наручиоцу оригинал банкарску гаранцију за отклањање недостатака у гарантном року у висини од 10% од укупно уговорене цене, без ПДВ-а, која траје 5 дана дуже од гарантног рока што је услов за плаћање рачуна.

Поднета банкарска гаранција мора бити безусловна, неопозива и платива на први позив, без приговора.

12. Реализација средстава финансијског обезбеђења

Наручилац може да реализује средства финансијског обезбеђења уколико понуђач не извршава обавезе из поступка јавне набавке као и уговора.

13. Заштита података понуђача

Наручилац ће чувати као поверљиве све податке о понуђачима садржане у понуди који су посебним прописом утврђени као поверљиви и које је као такве понуђач означио речју „ПОВЕРЉИВО“ у понуди. Наручилац ће одбити давање информације која би значила повреду поверљивости података добијених у понуди.

Неће се сматрати поверљивим докази о испуњености обавезних услова, цена и други подаци из понуде који су од значаја за примену елемената критеријума и рангирање понуде.

14. Заштита података Наручиоца

Наручилац ће захтевати заштиту поверљивости података које понуђачима ставља на располагање, укључујући и њихове подизвођаче.

Саставни део конкурсне документације је изјава о чувању поверљивих података.

Лице које је примило податке одређене као поверљиве дужно је да их чува и штити, без обзира на степен те поверљивости.

15. Додатне информације или појашњења у вези са припремањем понуде

Заинтересована лица могу, у складу са чланом 63. Став 2 Закона о јавним набавкама, тражити у писаном облику додатне информације или појашњења у вези са припремањем понуде, најкасније 5 дана пре истека рока за подношење понуда и то радним данима од понедељка до петка у времену од 7,30 часова до 15,30 часова.

Питања треба упутити на адресу Управа за заједничке послове републичких органа, Београд, Немањина 22-26 уз напомену "Објашњења – јавна набавка мале вредности број 2/2017, набавка канцеларијског намештаја (по овлашћењу Министарства финансија)", предајом на писарници Управе за заједничке послове или путем факса на број 011/3615-867, 011/2656-336.

Поднети захтев за давање додатних информација или појашњења у вези са припремањем понуде мора да садржи адресу заинтересованог лица, e-mail адресу, број телефона и факса у складу са одредбом члана 20. Закона о јавним набавкама којом се прописује комуникација у поступку јавне набавке.

Управа за заједничке послове ће у року од три дана од дана пријема захтева одговор објавити на Порталу јавних набавки и на својој интернет страници.

16. Додатна објашњења, контрола и допуштене исправке

После отварања понуда наручилац може у фази стручне оцене понуда да у писаном облику захтева од понуђача додатна објашњења која ће му помоћи при прегледу, вредновању и упоређивању понуда, а може да врши и контролу (увид) код понуђача, односно његовог подизвођача (члан 93. Закона).

Уколико наручилац оцени да су потребна додатна објашњења или је потребно извршити контролу (увид код понуђача) односно његовог подизвођача, наручилац ће понуђачу оставити примерен рок да поступи по позиву наручиоца односно да омогући наручиоцу контролу (увид) код понуђача као и код његовог подизвођача.

Наручилац може, уз сагласност понуђача, да изврши исправке рачунских грешака уочених приликом разматрања понуде по окончаном поступку отварања понуда.

У случају разлике између јединичне и укупне цене, меродавна је јединична цена.

Ако се понуђач не сагласи са исправком рачунских грешака, наручилац ће његову понуду одбити као неприхватљиву.

17. Критеријум за доделу уговора

Одлука о додели уговора донеће се применом критеријума **најнижа понуђена цена**.

18. Понуде са истом понуђеном ценом

У случају да два или више понуђача понуде исту укупну цену биће изабрана понуда понуђача који понуди краћи рок испоруке добара.

19. Накнада за коришћење патента

Накнаду за коришћење патената, као и одговорност за повреду заштићених права интелектуалне својине трећих лица сноси Понуђач.

20. Захтев за заштиту права

Захтев за заштиту права може да поднесе понуђач односно заинтересовано лице који има интерес за доделу уговора у предметном поступку јавне набавке и који је претрпео или би могао да претрпи штету због поступања наручиоца противно одредбама овог закона.

Захтев за заштиту права може се поднети у току целог поступка јавне набавке, против сваке радње наручиоца.

Захтев за заштиту права којим се оспорава врста поступка, садржина позива за подношење понуда или конкурсне документације сматраће се благовременим ако је примљен у Управи за заједничке послове најкасније три дана пре истека рока за подношење понуда, без обзира на начин достављања и уколико је подносилац захтева у складу са чланом 63. став 2. Закона указао наручиоцу на евентуалне недостатке и неправилности, а наручилац исте није отклонио.

Захтев за заштиту права којим се оспоравају радње које наручилац предузме пре истека рока за подношење понуда, а након истека рока из става три ове тачке, сматраће се благовременим уколико је поднет најкасније до истека рока за подношење понуда.

После доношења одлуке о додели уговора, односно одлуке о обустави поступка рок за подношење захтева за заштиту права је 5 дана од дана објављивања одлуке на Порталу јавних набавки.

Потпуни захтев за заштиту права, у складу са чланом 151. став 1. ЗЈН, садржи следеће податке:

- 1) назив и адресу подносиоца захтева и лице за контакт;
- 2) назив и адресу наручиоца;
- 3) податке о јавној набавци која је предмет захтева, односно о одлуци наручиоца;
- 4) повреде прописа којима се уређује поступак јавне набавке;
- 5) чињенице и доказе којима се повреде доказују;
- 6) потврду о уплати таксе из члана 156. ЗЈН;
- 7) потпис подносиоца.

Подносилац захтева за заштиту права је дужан да на рачун буџета Републике Србије уплати таксу у износу прописаном чланом 156. ЗЈН.

Као доказ о уплати таксе у смислу члана 151. став 1. тачка 6) ЗЈН прихватиће се:

1. Потврда о извршеној уплати таксе из члана 156. ЗЈН која садржи следеће елементе:

- да буде издата од стране банке (поште) и да садржи печат банке (поште);
- да представља доказ о извршеној уплати таксе, што значи да потврда мора да садржи податак да је налог за уплату таксе, односно налог за пренос средстава реализован, као и датум извршења налога;
- износ таксе у висини од 60.000,00 динара;
- жиро рачун број: 840-30678845-06;
- шифра плаћања: 153 или 253;
- позив на број: редни број јавне набавке;
- сврха: такса за ЗЗП, назив наручиоца и број јавне набавке;
- корисник: Буџет Републике Србије;
- назив уплатиоца, односно назив подносиоца захтева за заштиту права за којег је извршена уплата таксе;
- потпис овлашћеног лица банке (поште).

2. Налог за уплату, први примерак, оверен потписом овлашћеног лица или печатом банке или поште, који садржи све друге елементе из потврде о извршеној уплати таксе наведене под **тачком 1.**

Захтев за заштиту права се подноси се Наручиоцу, а копија се истовремено доставља Републичкој комисији за заштиту права у поступцима јавних набавки.

21. Закључење уговора

Наручилац може на основу члана 112. став 2. тачка 5) Закона о јавним набавкама, закључити уговор и пре истека рока за подношење захтева за заштиту права, ако је поднета само једна понуда.

22. Измене током трајања уговора

Наручилац може након закључења уговора о јавној набавци без спровођења поступка јавне набавке повећати обим предмета набавке, када за то буду испуњени услови, на основу члана 115. Закона о јавним набавкама.

23. Праћење реализације уговора

Наручилац ће одредити лице одговорно за праћење и контролисање извршења уговорних обавеза које ће поред послова везаних за реализацију уговора бити овлашћено да приликом записничке примопредаје предмета уговора прими средство финансијског обезбеђења за отклањање недостатака у гарантном року сачињено у складу са одредбама уговора.

ИЗЈАВА
о чувању поверљивих података

(пословно име или скраћени назив)

изјављујем под пуном материјалном и кривичном одговорношћу, укључујући и подизвођаче, да ћу све податке који су нам стављени на располагање у поступку предметне јавне набавке и приликом реализације Уговора, чувати и штитити као поверљиве и да ћу све информације чувати од неовлашћеног коришћења и откривања као пословну тајну, нарочито у делу који се односи на распоред просторија, инсталације укључујући и све остале информације које могу бити злоупотребљене у безбедносном смислу.

Упознат сам са чињеницом да током реализације уговора могу имати приступ записима и документима који могу садржати појединачне информације чије откривање није дозвољено према националном законодавству Републике Србије, или према Европском законодавству или се према интерним актима Наручиоцима сматрају поверљивим.

Упознат сам са политиком сигурности информација код Наручиоца и прихватам да откривање информација било ком појединцу кога Наручилац као власник података није овластио за приступ може бити предмет кривичне или грађанске одговорности.

Лице које је примило податке одређене као поверљиве дужно је да их чува и штити без обзира на степен те поверљивости.

Изјава о чувању поверљивих података биће саставни део Уговора.

Датум: _____

Потпис овлашћеног лица

М.П.

VI

ОБРАЗАЦ ПОНУДЕ

На основу позива за подношење понуда у предметном поступку, дајем понуду
како следи:

Понуда број: _____

Датум: _____

**Понуђач је дужан да попуни све делове обрасца понуде,
у складу са својом понудом, да их потпише и овери печатом**

М.П.

Потпис овлашћеног лица

ИЗЈАВА

У поступку јавне набавке, подносим понуду:

А) самостално

Б) са подизвођачем:

В) подносим заједничку понуду са следећим члановима групе:

(заокружити начин на који се подноси понуда)

М.П.

Потпис овлашћеног лица

ПОДАЦИ О ПОНУЂАЧУ

Пословно име или скраћени назив		
Адреса Седишта	Улица и број	
	Место	
	Општина	
Матични број понуђача		
Порески идентификациони број		
Статус понуђача (заокружити)	А) Правно лице	
	Б) Предузетник	
	В) Физичко лице	
Врста - величина правног лица (заокружити)	А) Велико	
	Б) Средње	
	В) Мало	
	Г) Микро	
Одговорно лице		
Лице за контакт		
Телефон		
Телефакс		
e-mail		
Број текућег рачуна		
Назив пословне банке код које се води рачун		

М.П.

Потпис овлашћеног лица

ПОДАЦИ О ПОДИЗВОЂАЧУ

Пословно име или скраћени назив		
Адреса Седишта	Улица и број	
	Место	
	Општина	
Матични број понуђача		
Порески идентификациони број		
Статус подизвођача (заокружити)	А) Правно лице	
	Б) Предузетник	
	В) Физичко лице	
Врста - величина правног лица (заокружити)	А) Велико	
	Б) Средње	
	В) Мало	
	Г) Микро	
Одговорно лице		
Лице за контакт		
Телефон		
Телефакс		
e-mail:		
Број текућег рачуна:		
Назив пословне банке код које се води рачун		

НАПОМЕНА: Образац копирати уколико ће извршење набавке делимично бити поверено већем броју подизвођача

М.П.

Потпис овлашћеног лица

ПОДАЦИ О ЧЛАНУ ГРУПЕ – НОСИЛАЦ ПОСЛА

Пословно име или скраћени назив		
Адреса Седишта	Улица и број	
	Место	
	Општина	
Матични број понуђача		
Порески идентификациони број		
Статус члана групе – носиоца посла (заокружити)	А) Правно лице	
	Б) Предузетник	
	В) Физичко лице	
Врста - величина правног лица (заокружити)	А) Велико	
	Б) Средње	
	В) Мало	
	Г) Микро	
Одговорно лице		
Лице за контакт		
Телефон		
Телефакс		
e-mail:		
Број текућег рачуна		
Назив пословне банке код које се води рачун		

М.П.

Потпис овлашћеног лица

ПОДАЦИ О ЧЛАНУ ГРУПЕ

Пословно име или скраћени назив		
Адреса Седишта	Улица и број	
	Место	
	Општина	
Матични број понуђача		
Порески идентификациони број		
Статус члана групе (заокружити)	А) Правно лице	
	Б) Предузетник	
	В) Физичко лице	
Врста - величина правног лица (заокружити)	А) Велико	
	Б) Средње	
	В) Мало	
	Г) Микро	
Одговорно лице		
Лице за контакт		
Телефон		
Телефакс		
e-mail:		
Број текућег рачуна		
Назив пословне банке код које се води рачун		

НАПОМЕНА: Образац копирати уколико понуду доставља већи број чланова групе

М.П.

Потпис овлашћеног лица

**Р О К
ВАЖЕЊА ПОНУДЕ**

Рок важења понуде не може бити краћи од 90 дана, од дана отварања понуда.

Понуда коју подносим у предметном поступку јавне набавке важи

_____ дана од дана отварања

(уписати број дана важења понуде)

понуда.

Потпис овлашћеног лица

М.П.

СПЕЦИФИКАЦИЈА СА ОБРАСЦЕМ СТРУКТУРЕ ПОНУЂЕНЕ ЦЕНЕ

- Понуђачи су дужни да попуне све ставке из обрасца спецификације -

	Општи услови
	Сва понуђена добра морају бити у складу са одредбама Правилника о техничким и другим захтевима за намештај
	Сва понуђена добра приликом испоруке морају поседовати фабричку декларацију и гарантни лист
	Сва понуђена добра морају испуњавати техничке услове квалитета Q1 који се односе на издржљивост, отпорност површине, квалитет материјала и израде а материјали од којих су понуђена добра израђена морају испуњавати E1 емисиони услов формалдехида.
A	Плочасти канцеларијски намештај
	Шематски приказ плочастог намештаја у прилогу
	Везе елемената су монтажно демонтажне, (типа ЕК центра и типлови), с тим да нису видне
	ОПЕРАТИВНИ ПРОГРАМ
	Технички опис :
	Сви елементи су од универа, облога од квалитетне меламинсем фолије, кантованог АБС траком мин. 2мм дебљине.
	<u>Радни столови:</u> Радна плоча радног стола је од универа минималне дебљине 25 мм. У радној плочи стола предвидети 2 отвора за пролаз каблова, са пластичним поклопцима. Подконструкција столова – странице стола (ноге) и везне плоче су од универа минималне дебљине 25 мм
	<u>Клуб сто</u> : плоча стола, конструкција и ноге су од универа минималне дебљине 25 мм
	<u>Покретна радна касета са 3 фиоке</u> на 4 точкића са кочницама и са централном бравицом за закључавање
	универ слично типу Кастамона А819 (пре производње доставити наручиоцу узорак на сагласност)

Бр. поз.	ОПИС ПОЗИЦИЈЕ	Шифра из приложеног каталога / фотографије	Произвођач	Бр. ком.	Јед. цена без ПДВ-а	Јед. цена са ПДВ-ом	Укупно без ПДВ-а (5x6)	Укупно са ПДВ-ом (5x7)	
1	2	3	4	5	6	7	8	9	
1	Радни сто (са пуним ногама) дим. 160x80x75цм			60					
2	Покретна касета са три фиоке и централним закључавањем			60					
3	Клуб сто 60 x 60			5					
КАБИНЕТСКИ ПРОГРАМ:									
Технички опис:									
Сви елементи од плочастог материјала су од универа, облога од квалитетне меламинске фолије, кантованог АБС траком мин. 2мм дебљине.									
Горње плоче радних, конференцијских и клуб столова израђене су од универа минималне дебљине 28 мм. Видна дебљина (визуелно "подебљање") горње плоче стола мора бити мин. 50мм. и то: уколико су ивице "зарундоване" или у "postforming" обради, "подебљање" се односи на подужне стране горње плоче; уколико је обрада ивица "равна", подебљање се односи на све четири стране горње плоче. У горњој плочи радног стола предвидети 2 отвора за каблове са пластичном маском. Подконструкција стола – странице стола (ноге) и везне плоче су од универа, минималне дебљине 25 мм. покретне касете морају бити у складу са столовима. универ слично типу Кастамона А832 (пре производње доставити наручиоцу узорак на сагласност)									
4	Радни сто (са пуним ногама) дим. 160x80x75			1					
5	Бочни радни сто (са пуним ногама) дим. 80x60x75			1					
6	Лучни везни елемент два радна стола, (радна плоча 80x60)			1					
7	Конференцијски сто (са пуним ногама) дим. 200x100x75			1					
8	Полукружни додатак конференцијском столу ширине 100цм (са адекватним ослонцем)			1					
9	Покретна касета са три фиоке и централним закључавањем			1					
10	Клуб сто дим. 60 x 60			1					
А	УКУПНО ПЛОЧАСТИ НАМЕШТАЈ:								

Бр. поз.	ОПИС ПОЗИЦИЈЕ	Шифра из приложеног каталога / фотографије	Произвођач	Бр. ком.	Јед. цена без ПДВ-а	Јед. цена са ПДВ-ом	Укупно без ПДВ-а (5x6)	Укупно са ПДВ-ом (5x7)
1	2	3	4	5	6	7	8	9
Б	Радне столице и фотеље							
	Општи услови							
	Сва понуђена добра морају бити у складу са одредбама Правилника о техничким и другим захтевима за намештај.							
	Сва понуђена добра приликом испоруке морају поседовати фабричку декларацију и гарантни лист.							
	Сва понуђена добра морају испуњавати техничке услове квалитета Q1 који се односе на издржљивост, отпорност површине, квалитет материјала и израде а материјали од којих су понуђена добра израђена морају испуњавати E1 емисиони услов формалдехида.							
	Технички опис							
	Радне фотеље високог и ниског наслона :							
	Ергономско седиште и наслон; Носивост атестирана до 120кг							
	Отпресак седишта и наслона: шпер дрво из једног дела							
	Сунђер наслона: дебљина минимум 6,00 цм, специфична густина 25, обложен кофлином;							
	Сунђер седишта: дебљина мин. 7,00цм специфичне густине 30, обложен кофлином;							
	Руконалони: пропилен;							
	Механизам: израђен од метала, са нивелисањем по висини, отклон фотеље макс. 20 степени, закључавање у радном положају							
	Гасна пумпа од метала							
	База: звезда са 5 ослонаца, квалитетна пластика или алуминијум							
	Точкићи: Пластични							
	Атест производа : од овлашћене установе							
	Дактило столице							
	Ергономско седиште и наслон; Носивост атестирана до 120кг							
	Наслон: спољни и унутрашњи део пластика – пропилен							
	Сунђер наслона: дебљина минимум 3,00 цм, специфична густина 25.							
	Механизам за повезивање седишта и наслона: Метални у пластичном кућишту							
	Гасни механизам за подешавање висине седишта							
	Седиште: Спољни део пластика, унутрашњи део комбинација полипропилен – дрво							
	Сунђер седишта: дебљина минимум 4,00 цм специфичне густине 30							

Бр. поз.	ОПИС ПОЗИЦИЈЕ	Шифра из приложеног каталога / фотографије	Произвођач	Бр. ком.	Јед. цена без ПДВ-а	Јед. цена са ПДВ-ом	Укупно без ПДВ-а (5x6)	Укупно са ПДВ-ом (5x7)	
1	2	3	4	5	6	7	8	9	
	Гасна пумпа: метална База: звезда пластика Точкићи: пластика Атест производа: од овлашћене установе								
	Столица металне конструкције : металне хромиране конструкције типа "са 4 ноге", седиште и леђа обложени сунђером и тапацирани у рени. Задња маска наслона стабилном везом повезана са конструкцијом фотеле.								
	Општа напомена: Одабир боје тапацирунга радних столица и фотеле изврши ће наручилац од расположивих узорака								
11	Радна фотела са високим наслоним, у рени			1					
12	Радна фотела са ниским наслоним, у рени			4					
13	Дактило столица са руконаслоним, у меблу			60					
14	Мала клуб фотела (заобљеног наслона) у рени, прибл. дим 70x70x 80			4					
15	Столица са руконаслоним, (без точкића), металне хромиране конструкције типа "са 4 ноге", седиште и леђа тапацирани у рени.			20					
Б	УКУПНО РАДНЕ СТОЛИЦЕ И ФОТЕЉЕ:								

		Укупно без ПДВ-А	Укупно са ПДВ-ом
А	ПЛОЧАСТИ КАНЦЕЛАРИЈСКИ НАМЕШТАЈ:		
Б	РАДНЕ СТОЛИЦЕ И ФОТЕЉЕ:		
	Укупно (А + Б):		

Потпис овлашћеног лица

М.П.

ŠEMARSKI PRIKAZ PLOČASTOG NAMEŠTAJA
OPERATIVNOG I KABINetskOG PROGRAMA

RADNI STO

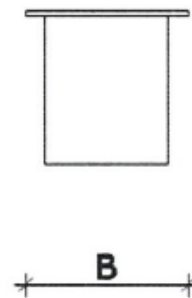
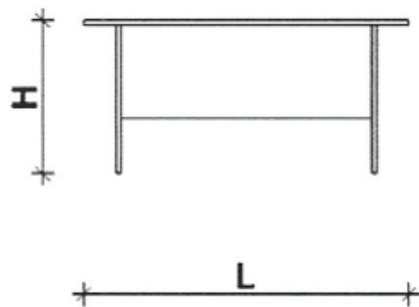
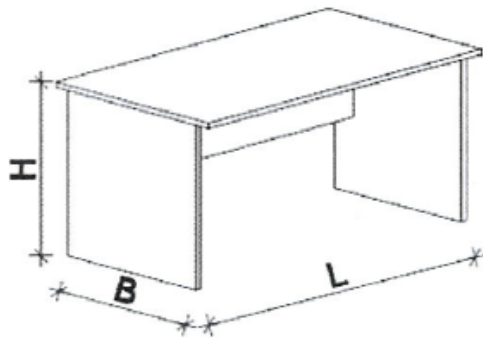

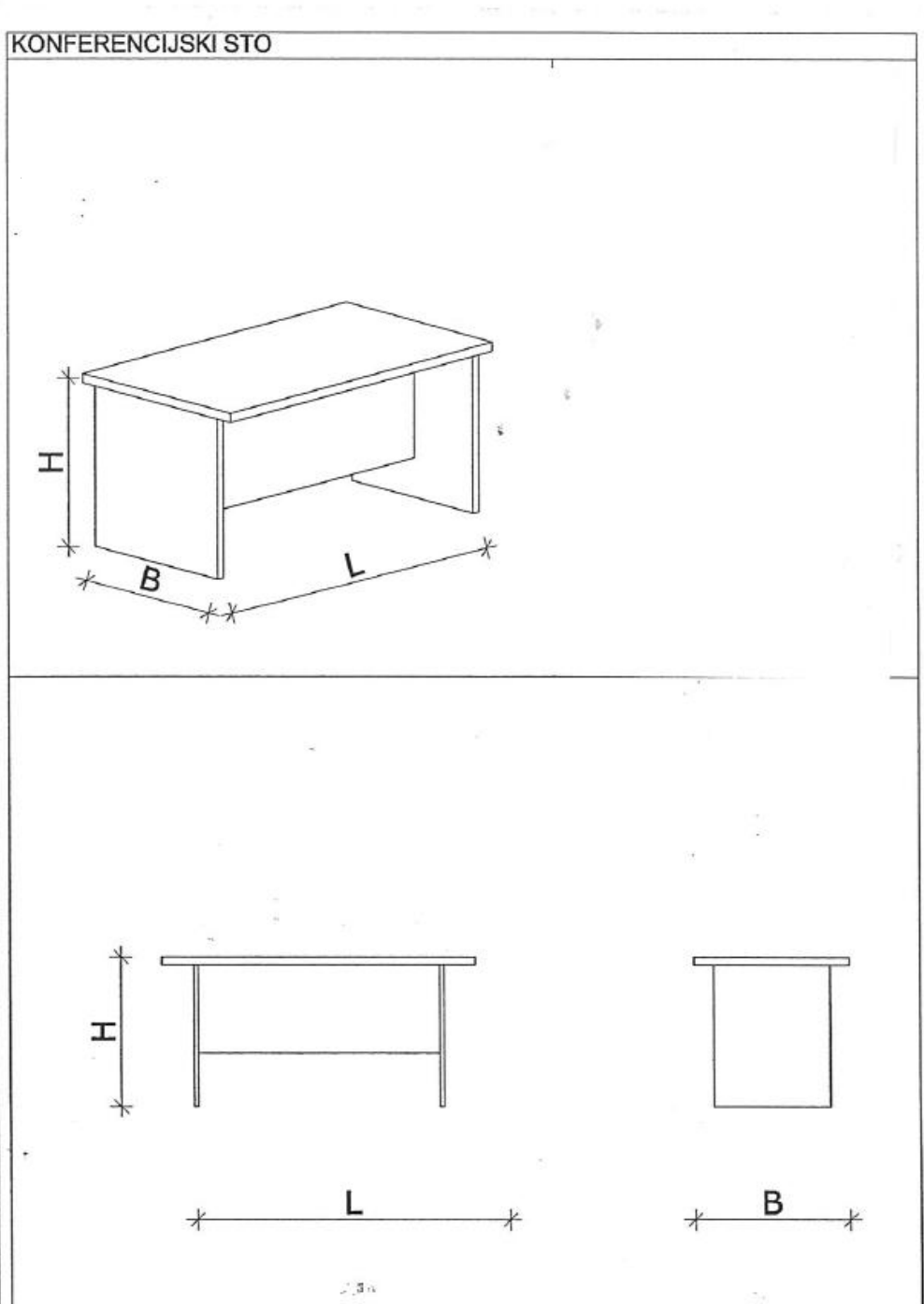

KLUB STO

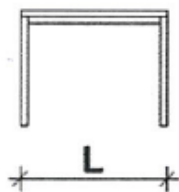
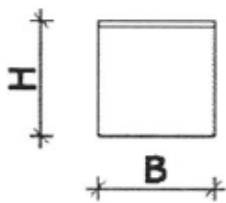
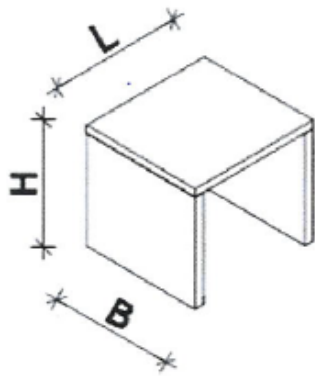

POKRETNA KASETA sa tri fioke i centralnom bravicom

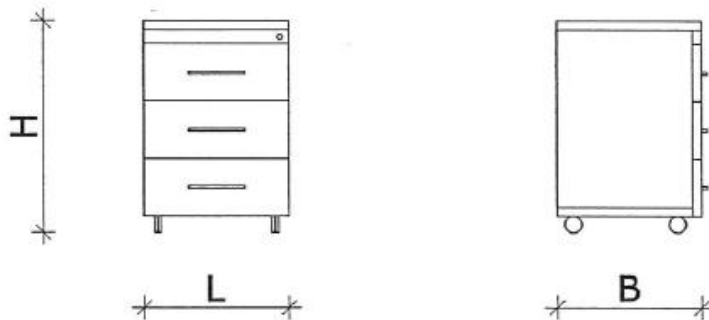
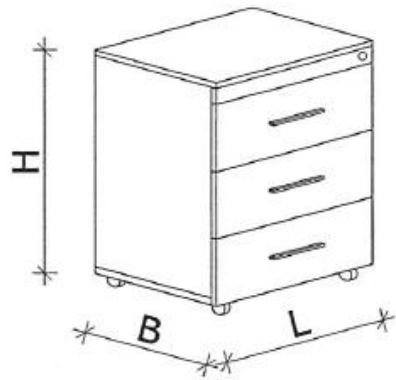

РЕЗЕРВНИ КРИТЕРИЈУМ ЗА ОЦЕЊИВАЊЕ ПОНУДА

РОК ИСПОРУКЕ

Испоруку добара извршићу у року до _____ дана од закључења уговора.
(уписати)

Рок испоруке је до 15 дана од закључења уговора.

Потпис овлашћеног лица

М.П.

VII

МОДЕЛ УГОВОРА

**Модел уговора понуђач мора да попуни, потпише и овери печатом, чиме потврђује
да прихвата елементе модела уговора**



**МИНИСТАРСТВО ФИНАНСИЈА
РЕПУБЛИКЕ СРБИЈЕ
Београд, Кнеза Милоша 20**

МОДЕЛ УГОВОРА

УГОВОРНЕ СТРАНЕ:

1. **МИНИСТАРСТВО ФИНАНСИЈА РЕПУБЛИКЕ СРБИЈЕ, Београд, Кнеза Милоша 20, ПИБ: 108213413, матични број: 17862146, кога заступа др Душан Вујовић, директор (у даљем тексту: Наручилац) и**

2. _____ са
седиштем у _____, улица _____,
ПИБ _____, матични број _____
кога заступа _____, директор (у
даљем тексту: Продавац)

Напомена:

Уговорну страну попуњава понуђач који подноси самосталну понуду, понуду са подизвођачем или члан групе који ће бити носилац посла или понуђач који ће у име групе понуђача потписати уговор

УГОВОРНЕ СТРАНЕ КОНСТАТУЈУ:

- да је Управа за заједничке послове републичких органа, на основу Закона о јавним набавкама ("Службени гласник РС", бр. 124/2012, 14/2015 и 68/2015) спровела поступак јавне набавке мале вредности **број 2/2017**, чији је предмет **набавка канцеларијског намештаја**, по овлашћењу, у име и за рачун Министарства финансија Републике Србије, на основу Одлуке о спровођењу поступка јавне набавке од стране више наручилаца број 404-02-102/1/2017 од 09.06.2017. године;

- да је Продавац доставио (*заједничку/са подизвођачем*) понуду број (*биће преузето из понуде*), која се налази у прилогу Уговора и саставни је део Уговора;

- да се на основу Одлуке о додели уговора број (*попуњава Управа за заједничке послове*), закључује са Продавцем Уговор о набавци канцеларијског намештаја;

- да ће Продавац извршење уговорних обавеза по овом уговору делимично поверити Подизвођачу (*попуњава Наручилац*).

ПРЕДМЕТ УГОВОРА, ЦЕНА И УСЛОВИ ПЛАЋАЊА

Члан 1.

Предмет Уговора је набавка канцеларијског намештаја и то:
(спецификација ће бити преузета из понуде)

Члан 2.

Укупна уговорена цена износи *(биће преузето из понуде)* динара без ПДВ-а.

Цена мора бити изражена у динарима, без ПДВ-а, FCO Наручилац. Цена је фиксна и не може се мењати за све време важења Уговора.

У цену добара су урачунати и сви зависни трошкови (транспорт, испорука, монтажа...).

Уколико постоји потреба за набавком добара која нису предвиђена чланом 1. Уговора, а по функцији су сродна осталим добрима који су предмет Уговора, Продавац може извршити набавку и испоруку поменутих добара по претходно прибављеној сагласности овлашћеног лица Наручиоца.

Члан 3.

Плаћање ће се вршити у року од 30 дана од дана службеног пријема фактуре од стране Наручиоца. Фактура мора да садржи број и датум закљученог Уговора.

Обавезе Наручиоца које доспевају у наредној буџетској години биће реализоване највише до износа средстава која ће Наручиоцу бити одобрена за наредну буџетску годину.

СРЕДСТВА ФИНАНСИЈСКОГ ОБЕЗБЕЂЕЊА

Члан 4.

Продавац је у тренутку закључења Уговора предао средство финансијског обезбеђења и то:

- Попуњену сопствену меницу за добро извршење посла, у висини од 10% од укупне уговорене цене без ПДВ-а, потписану и оверену, од стране лица овлашћеног за заступање и регистровану у складу са чланом 47а Закона о платном промету („Службени лист СРЈ“ бр. 3/2002 и 5/2003 и „Сл. гласник РС“ бр. 43/2004, 62/2006, 111/2009, 31/2011, 139/2014 и други) и Одлуком НБС о ближим условима, садржини и начину вођења Регистра меница и овлашћења („Службени гласник РС“ бр. 56/2011, 80/2015 и 76/2016).

- Менично овлашћење да се меница у висини од 10% од укупно уговорене цене без ПДВ-а, без сагласности Продавца може поднети на наплату у року који траје 30 дана дуже од истека рока за испуњење уговорних обавеза, у случају неизвршења уговорних обавеза.

- Потврду о регистрацији менице,

- Копију картона депонованих потписа код банке на којим се јасно виде депоновани потпис и печат Продавца, оверен печатом банке са датумом овере (овера не старија од 30 дана, од дана закључења уговора).

Потпис овлашћеног лица на меници и меничном овлашћењу мора бити идентичан са потписом у картону депонованих потписа.

У случају промене лица овлашћеног за заступање, менично овлашћење остаје на снази.

Члан 5.

Оригинал банкарска гаранција за отклањање недостатака у гарантном року

Понуђач је дужан да у тренутку примопредаје предмета Уговора, као средство финансијског обезбеђења преда наручиоцу оригинал банкарску гаранцију за отклањање недостатака у гарантном року у висини од 10% од укупно уговорене цене, без ПДВ-а, која траје 5 дана дуже од гарантног рока што је услов за плаћање рачуна.

Поднета банкарска гаранција мора бити безусловна, неопозива и платива на први позив, без приговора.

РЕАЛИЗАЦИЈА СРЕДСТВА ФИНАНСИЈСКОГ ОБЕЗБЕЂЕЊА

Члан 6.

Наручилац може да реализује средства финансијског обезбеђења у случају неиспуњења уговорних обавеза од стране Продавца, а у складу са одредбама овог уговора.

КВАЛИТЕТ

Члан 7.

Сва испоручена добра морају бити у складу са одредбама Правилника о техничким и другим захтевима за намештај („Службени гласник бр. 56/2009“).

Сва испоручена добра морају испуњавати техничке услове **квалитета Q-1** који се односи на издржљивост, отпорност површине, квалитет материјала и израде, а материјали од којих су понуђена добра израђена морају испуњавати **E1 емисиони услов формалдехида**.

Испуњеност услова се доказује достављањем атеста за наведене критеријуме приликом испоруке добара.

Продавац је дужан да приликом испоруке за свако испоручено добро достави гарантни лист и фабричку декларацију.

НАЧИН И РОК ИСПОРУКЕ

Члан 8.

Рок испоруке је (*биће преузето из понуде*) дана од закључења Уговора.

Испорука добара вршиће се и ван радног времена, викендом или празником уколико Наручилац то буде захтевао, без права на увећање накнаде по основу рада ван радног времена.

МЕСТО ИСПОРУКЕ

Члан 9.

Место испоруке је у објекту у Београду, улица Сремска број 5.

ГАРАНТНИ РОК

Члан 10.

Гарантни рок на испоручена добра је 24 месеца, од дана испоруке и монтаже.

НАЧИН СПРОВОЂЕЊА КОНТРОЛЕ И ОБЕЗБЕЂИВАЊА ГАРАНЦИЈЕ КВАЛИТЕТА

Члан 11.

Наручилац и Продавац ће записнички констатовати преузимање/пријем добара.

У случају записнички утврђених недостатака у квалитету и квантитету испоручених добара, Продавац мора исте отклонити најкасније у року од 5 дана, од дана сачињавања записника о рекламацији или заменити добро на коме је утврђен недостатак у супротном Наручилац задржава право да раскине Уговор.

БЕЗБЕДНОСНА ПРОВЕРА

Члан 12.

Продавац је дужан да у року од 3 дана од дана закључења Уговора, ради безбедносне провере, а у складу са захтевима Министарства унутрашњих послова, достави попуњен Упитник са идентификационим подацима лица ангажованих на извођењу радова као и податке о возилима која ће користити.

ЛИЦЕ ОДГОВОРНО ЗА ПРАЋЕЊЕ РЕАЛИЗАЦИЈЕ УГОВОРА

Члан 13.

Наручилац ће одредити лице одговорно за праћење и контролисање извршења уговорних обавеза које ће поред послова везаних за реализацију Уговора бити овлашћено да приликом записничке примопредаје предмета Уговора прими средство финансијског обезбеђења за отклањање недостатака у гарантном року сачињено у складу са одредбама Уговора.

МЕРЕ ЗАШТИТЕ

Члан 14.

Продавац је дужан да приликом испоруке добара, примењује све потребне мере заштите у складу са одредбама Закона о безбедности и здрављу на раду („Службени гласник РС“ број 101/2005 и 91/2015).

ЗАШТИТА ПОДАТАКА НАРУЧИОЦА

Члан 15.

Продавац је дужан да приликом реализације Уговора, чува као поверљиве све информације од неовлашћеног коришћења и откривања као пословну тајну, који могу бити злоупотребљени у безбедносном смислу. Изјава о чувању поверљивих података Наручиоца је саставни део Уговора.

ПРОМЕНА ПОДАТАКА

Члан 16.

Продавац је дужан да у складу са одредбом члана 77. Закона о јавним набавкама ("Службени гласник РС", бр. 124/2012, 14/2015 и 68/2015), без одлагања писмено обавести Наручиоца о било којој промени у вези са испуњеношћу услова из спроведеног поступка, која наступи током важења уговора о набавци добара и да је документује на прописани начин.

ТРАЈАЊЕ УГОВОРА

Члан 17.

Уговор се закључује даном потписивања обе уговорне стране.

Свака од уговорних страна може једнострано раскинути уговор у случају када друга страна не испуњава или неблаговремено испуњава своје уговором преузете обавезе.

О раскиду Уговора, уговорна страна је дужна писменим путем обавестити другу уговорну страну.

Уговор ће се сматрати раскинутим по протеклу рока од 15 дана од дана пријема писменог обавештења о раскиду Уговора.

ИЗМЕНЕ ТОКОМ ТРАЈАЊА УГОВОРА

Члан 18.

Наручилац може након закључења уговора о јавној набавци без спровођења поступка јавне набавке повећати обим предмета набавке, када за то буду испуњени услови, на основу члана 115. Закона о јавним набавкама.

ПРЕЛАЗНЕ И ЗАВРШНЕ ОДРЕДБЕ

Члан 19.

За све што није предвиђено овим уговором, примењиваће се одредбе Закона о облигационим односима.

Члан 20.

Потраживања из овог уговора не могу се уступати другим правним или физичким лицима, нити се на њима може успостављати заложно право, односно не могу на било који други начин бити коришћена као средство обезбеђења према трећим лицима.

Члан 21.

Измене и допуне овог уговора могу се вршити само у писменој форми и уз обострану сагласност уговорних страна.

Члан 22.

Све евентуалне спорове уговорне стране ће решавати споразумно, у супротном уговарају надлежност Привредног суда у Београду.

Члан 23.

Уговор је сачињен у 6 (шест) истоветних примерака, од којих свака уговорна страна задржава по 3 (три) примерка.

НАРУЧИЛАЦ

М.П.

ПРОДАВАЦ

- потпис -

др Душан Вујовић, директор

директор

VIII
ОБРАЗАЦ
ТРОШКОВА ПРИПРЕМЕ ПОНУДЕ

Понуђач може у оквиру понуде да достави укупан износ и структуру трошкова припремања понуде.

Трошкове припреме и подношења понуде сноси искључиво понуђач и не може тражити од наручиоца накнаду трошкова.

Ако поступак јавне набавке буде обустављен из разлога који су на страни наручиоца, наручилац ће у складу са чланом 88. став 3. Закона о јавним набавкама понуђачу надокнадити трошкове израде узорка или модела, ако су израђени у складу са техничком спецификацијом наручиоца и трошкове прибављања средства обезбеђења, под условом да је понуђач тражио накнаду тих трошкова у својој понуди и о томе доставио одговарајући доказ.

Укупан износ трошкова:	
-------------------------------	--

Напомена: У случају потребе табелу копирати

М.П.

Потпис овлашћеног лица

IX

**ИЗЈАВА
О НЕЗАВИСНОЈ ПОНУДИ**

(пословно име или скраћени назив)

Изјављујем под пуном материјалном и кривичном одговорношћу да сам понуду поднео независно, без договора са другим понуђачима или заинтересованим лицима.

Потпис овлашћеног лица

М.П.

Датум: _____

ес/сјс